

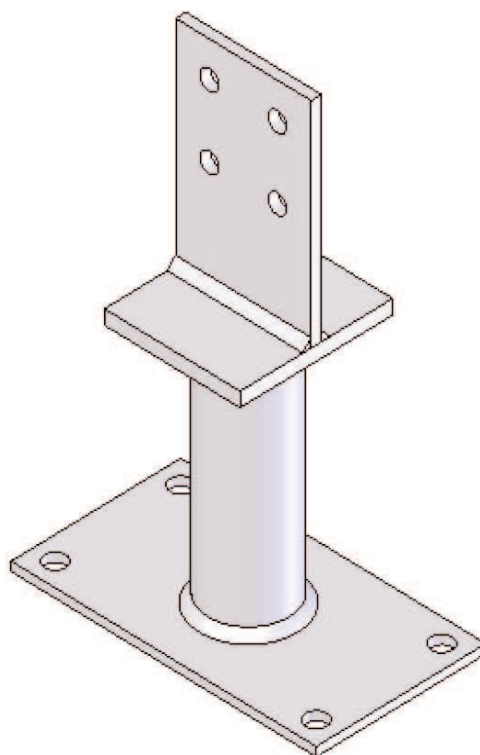

PIED DE POTEAU AVEC PLATINE PPT

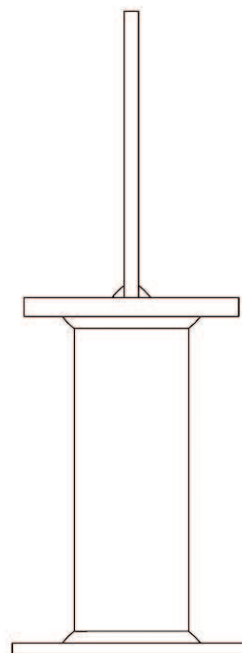

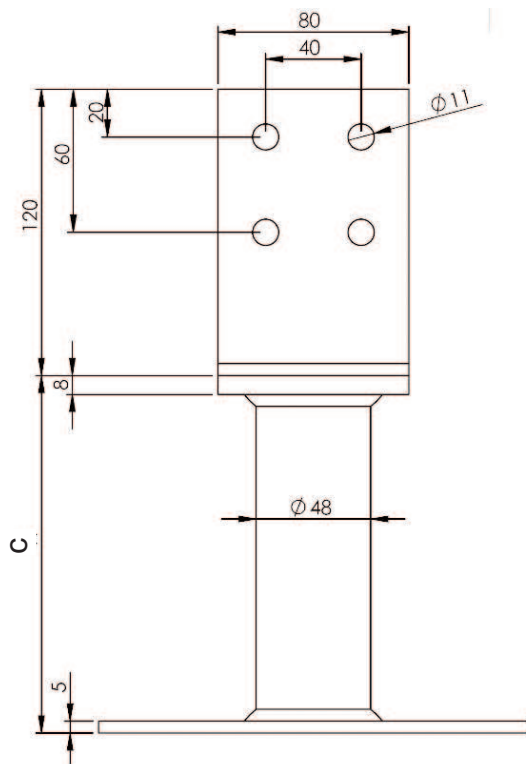

Résistance à la compression :

143 kN*

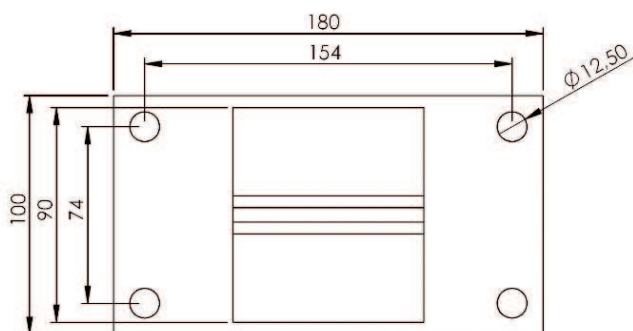

> CARACTERISTIQUES

Conçu pour la fixation de structures en bois lourdes. Grâce à l'assemblage invisible du poteau et de son support, cette ancre à poteau s'insère particulièrement bien dans les constructions en bois les plus exigeantes.

Galvanisation à chaud (HDG)

Platine supérieure verticale = 120 x 80 x 6 mm

Platine inférieure = 180 x 100 x 5 mm

→ SERIE PIED DE POTEAU AVEC PLATINE TYPE "PPT"

CODE	DESIGNATION	QTE/CARTON	KG/CARTON	A	B	C	D	ep.	P. SUP Ø11	P. INF Ø12,5
PPT60	Pied avec platine PPT-60	1	1,88	80	120	60	48	8/8	4	4
PPT100	Pied avec platine PPT-100	1	2,00	80	120	100	48	8/8	4	4

*informations données a titre indicatif, Alsafix ne serait être tenu responsable en cas de mise en oeuvre sans calcul et essai préalable propre à chaque cas



Sous réserve de modifications techniques

Siège social et show room

114a rue principale - 67240 GRIES

Tél. : 03 88 72 42 41 - Fax : 03 88 72 17 15

E-mail : alsafix@alsafix.com

Agence de Paris

34, avenue de Bobigny - 93135 NOISY-LE-SEC

Tél. : 01 48 44 44 59 - Fax : 01 48 44 44 54